

citraluminio



standard 5

Sezioni

Versione standard

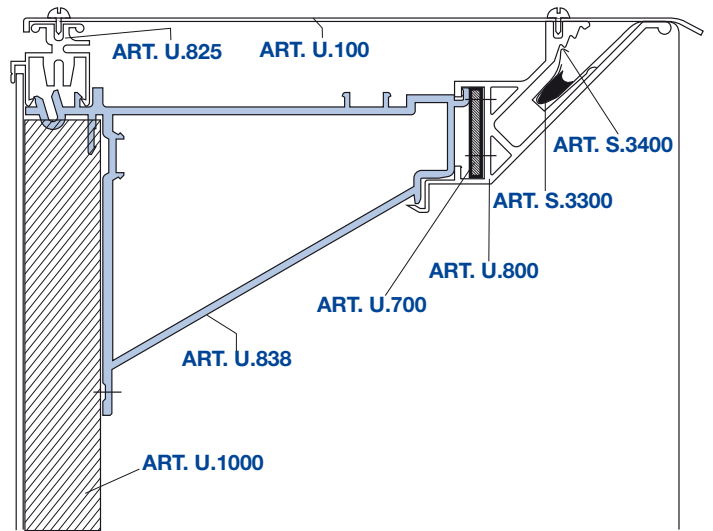
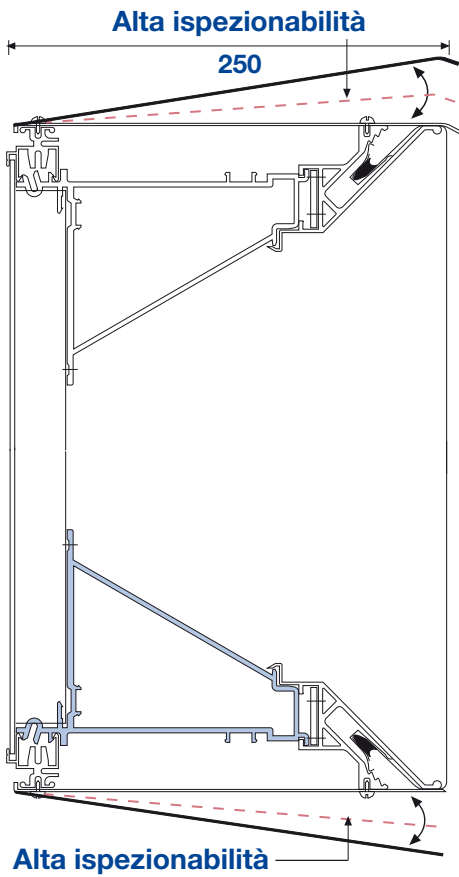

Versione

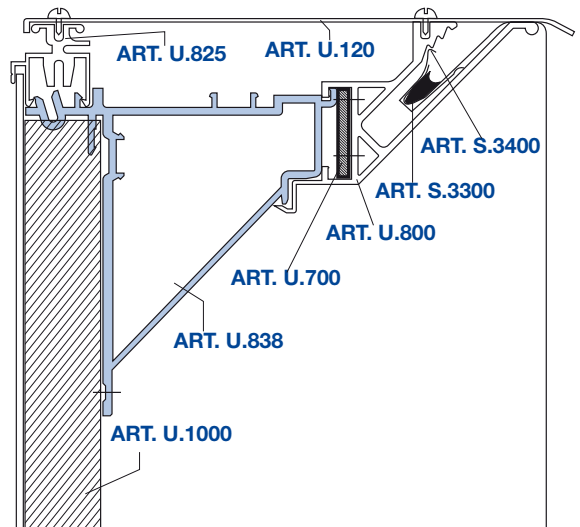
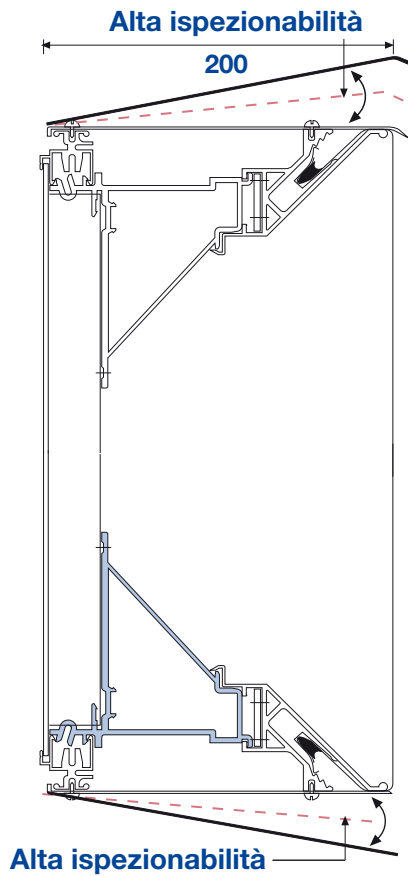

Articoli

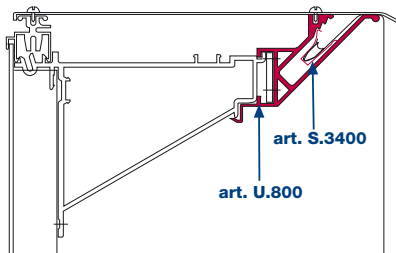

ART. U.800 Profilo cornice frontale
Usato con squadrette d'angolo ART. U.700 per la costruzione della cornice tensionatrice frontale

ART. U.3400 Molletta di tensionamento

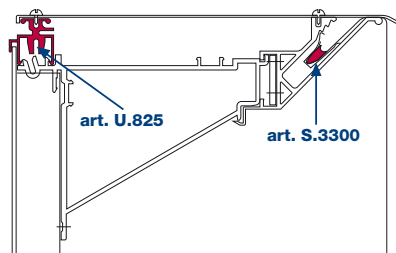

ART. U.825 Profilo cornice retro
Usato con aggancio a scatto su staffe U.835/838

ART. S.3300 Profilo tenditelo

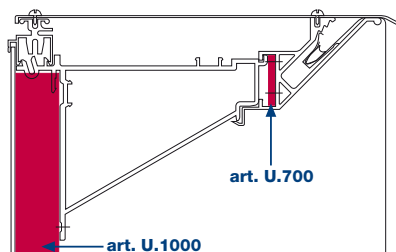

ART. U.1000 Profilo di sostegno
Profilo a sezione rettangolare mm 50x30x2 per il sostenimento e rigidità del cassone. Assicura inoltre l'ancoraggio della staffa U.835 al profilo cornice retro U.825

ART. U.700 Squadretta
Da mm.8 di unione angolo per il profilo cornice frontale U.800

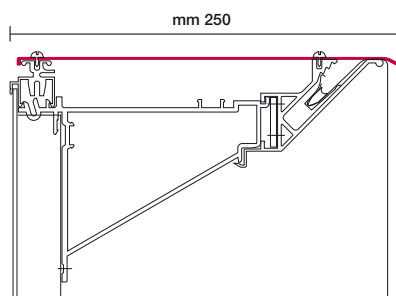

ART. U.100 Carter di chiusura
Fissaggio alla struttura con viti inox, asportabile per manutenzione e/o ispezione

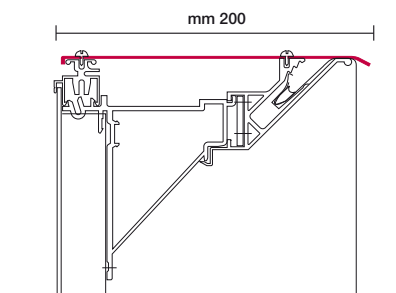

ART. U.120 Carter di chiusura
Fissaggio alla struttura con viti inox, asportabile per manutenzione e/o ispezione

Articoli

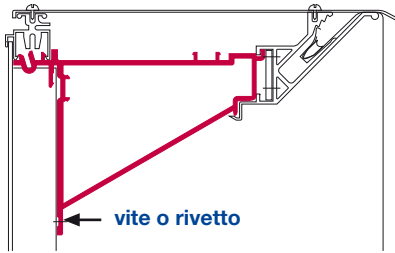

ART. U.835

Staffa di supporto

Da mm.45 per aggancio a scatto tra profilo cornice frontale U.800 e profilo montante U.1000 e fissaggio su quest'ultimo con viti o rivetti)

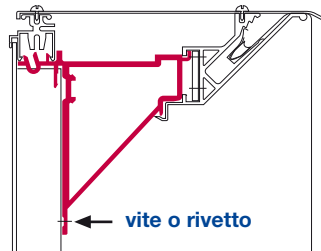

ART. U.838

Staffa di supporto

Da mm.45 per aggancio a scatto tra profilo cornice frontale U.800 e profilo montante U.1000 (fissaggio su quest'ultimo con viti o rivetti)

Telo

Dimensioni esterne del supporto

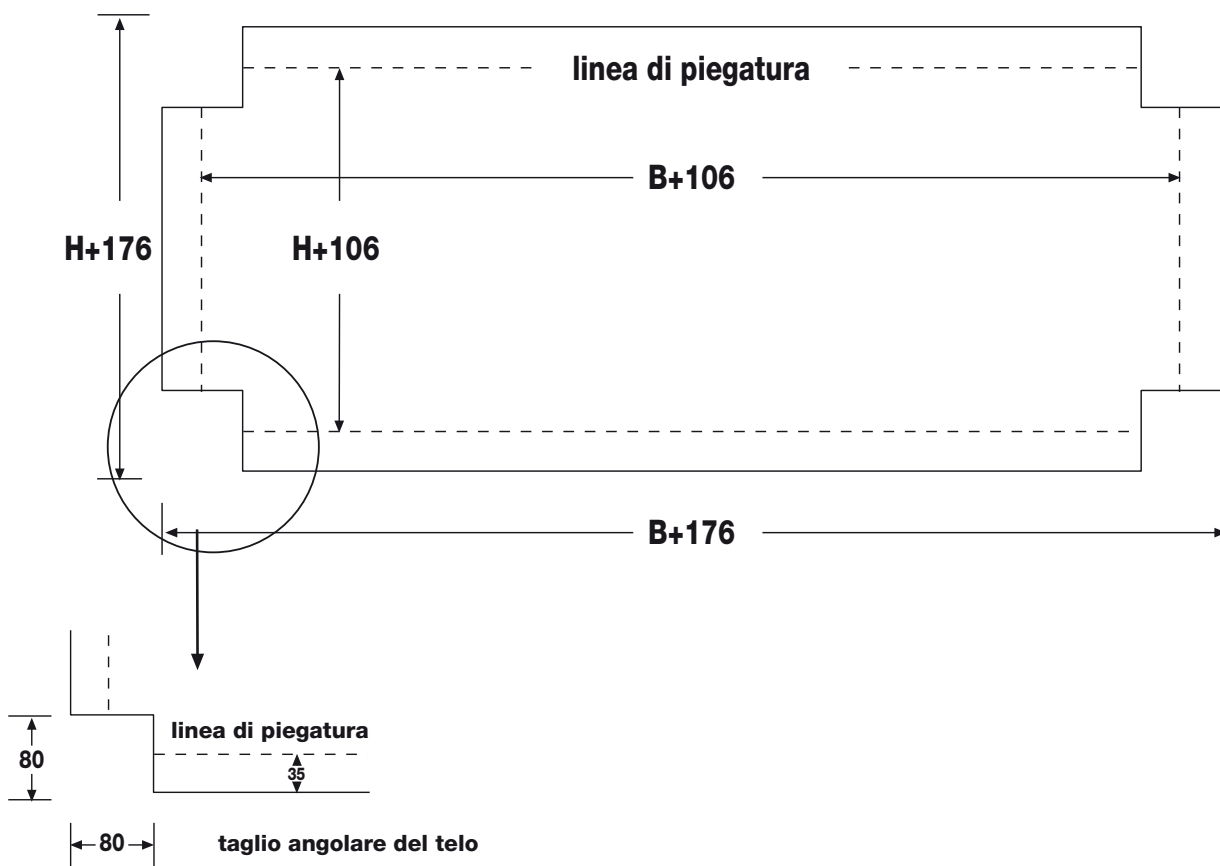

Realizzazioni



cifralluminio

SEDE:

***Via R. Gessi, 10 - 25135 S. Eufemia (BS)
Tel. 030.3363047 - 030.3363819 - 030.3364999
Fax 030.3363048 . E-mail: cifralluminio@cifralluminio.com
Web: www.cifralluminio.com
Cod. Fisc. e P.IVA 03212940179 - Cap. Soc. 61.200,00 i.v.
Registro imprese di BS Num. 03212940179 - R.E.A. 342944
Num. Iscr. Registro AEE IT08020000001025***

FILIALE:

***Circonvallazione Orientale, 4719/B - 00178 ROMA
Tel. 06.72672667 - Fax 06.72676666
Web: www.cifralluminio.com***